

# HRC-520A

## 標準型電動門遙控器

### 特點

---

- ◆ 超高感度、遙控距離特長。
- ◆ 採三段式編解碼技術，安全性高。
- ◆ 發射器不用時自動斷電，省電方便。
- ◆ 具電源指示燈及斷電指示燈，工作狀態一目了然。
- ◆ 外殼美觀、堅固耐用、配線簡單、維修更換容易。
- ◆ 110V/220V 工業級安全保護電路。

### 安裝步驟

---

1. 先檢查電動鐵捲門本身之上、停、下功能，是否皆正常。
2. 請關掉總電源開關再行施工、以策安全。
3. 請將排線按下圖依序接在馬達端，並在接妥後將排線正確的插在主機上。
4. 將主機固定好，調整天線於最佳位置，建議天線最好與地面成垂直狀態。（注意天線勿被鐵皮包住，亦不可與金屬物相接觸）
5. 主機與隨附之發射器在產品出廠時已配對完成，可立即使用。

## 配線圖

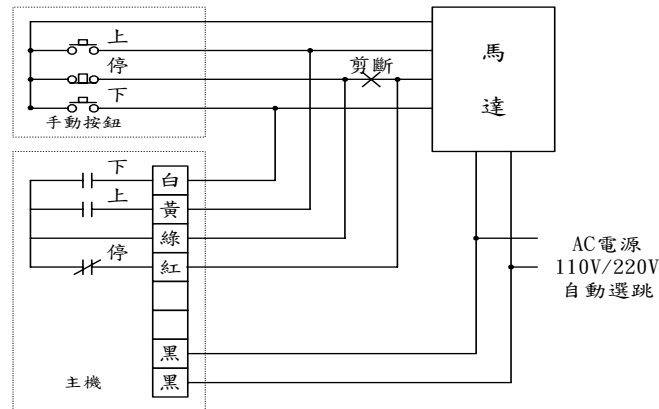

## 注意事項

- ◆ 若送電之後，紅燈、綠燈均不亮，請檢查是否無電源，或排線沒插好。
- ◆ 若遙控距離太短，請檢查主機安裝位置是否被金屬物遮蔽或天線接觸金屬物。
- ◆ 安裝位置請選擇不受日光直射、雨水淋溼、易受震動之處。
- ◆ 發射器避免受撞擊，以免影響遙控距離及使用壽命。
- ◆ 當距離變近或發射器LED變暗時，請即更換12伏特23A電池。
- ◆ 請勿裝置於金屬箱內，否則會影響遙控距離。
- ◆ 本機電源為110V/220V 自動選跳。
- ◆ 防盜斷電接點為內藏式，按【●】按鈕即可設定斷電，按【○】或【□】按鈕解除斷電。
- ◆ 密碼開關為+、○、-三段式，若欲改變密碼設定，請注意主機與發射器需一致。
- ◆ 在配線完成後，請務必測試【斷電功能】。若有【寸動】現象，請重新檢查【停】的配線情形。

PS：【寸動】現象就是說在斷電後，【手動按鈕】或【遙控器】仍能啟動{上}或{下}的按鈕，但是手一離開時馬達就停止了。發生【寸動】現象時，請依下列三種配線方法重新裝配：

1. 將原先接在馬達的（紅線）與接手動按鈕的（綠線）對換。
2. 若仍有【寸動】情形，請將此條已剪斷之【停】的線路復原接回；另行剪斷原先判定為共用的【共同線】，然後同樣的將排線中的（紅線）接在靠馬達的這端，而（綠線）則接在靠手動按鈕的那端。
3. 如果以上兩種方法仍無法解決此寸動情形的話，那麼請再把（紅線）跟（綠線）對調。